

• Deutsch

45-85 •

# Inhaltsverzeichnis

Dieses Gerät darf betrieben werden in: Deutschland.

|  |    |
|--|----|
| 1.0 Haftungsausschluss&Warnung .....     | 45 |
| 2.0 Sicherheitsrichtlinien .....         | 45 |
| 3.0 Wartung .....                        | 49 |
| 4.0 Packungsinhalt .....                 | 50 |
| 5.0 Details der Drohne .....             | 51 |
| 6.0 Details der Fernbedienung            |    |
| 6.1 Funktionen der Fernbedienung .....   | 52 |
| 6.2 LCD Bildschirm Funktionen .....      | 54 |
| 6.3 Warnung vor schwacher Batterie ..... | 54 |
| 6.4 Modusschalter .....                  | 55 |
| 7.0 Installation                         |    |
| 7.1 Akku der Drohne .....                | 56 |
| 7.2 Propellern.....                      | 57 |
| 7.3 TF Karte .....                       | 58 |
| 7.4 Antenne .....                        | 58 |
| 7.5 Handyhalter.....                     | 59 |
| 7.6 Batterie der Fernbedienung.....      | 60 |
| 8.0 Aufladen.....                        | 61 |
| 9.0 Bedienungshandbuch                   |    |
| 9.1 APP Herunterladen .....              | 62 |
| 9.2 Verbindung zu Wi-Fi .....            | 62 |
| 9.3 Verbinden.....                       | 63 |
| 9.4 Initialisierungserkennung .....      | 64 |
| 9.5 Kompass kalibrieren .....            | 64 |
| 9.6 Unlock/Entsperren .....              | 66 |
| 9.7 One Key Abheben/ Landung .....       | 67 |

|   |    |
|---|----|
| 10.0 Details der Funktionen             |    |
| 10.1 Kamerawinkel erstellen .....       | 67 |
| 10.2 Return to Home .....               | 68 |
| 10.3 Optische Flusspositionierung ..... | 71 |
| 11.0 APP Bedienungsanleitung            |    |
| 11.1 Bedienungsschnittstelle .....      | 73 |
| 11.2 Follow Me .....                    | 74 |
| 11.3 Umfliegen .....                    | 75 |
| 11.4 Headless Modus .....               | 76 |
| 11.5 Flugpfade .....                    | 77 |
| 11.6 Foto/ Video .....                  | 78 |
| 12.0 Status der Anzeiger .....          | 79 |
| 13.0 Spezifikationen .....              | 80 |
| 14.0 Problemlösungen .....              | 82 |
| 15.0 Kontaktieren Sie uns .....         | 82 |
| 16.0 Allgemeine Informationen .....     | 83 |

## 1.0 HAFTUNGSAUSSCHLUSS & WARNUNG

1. Bitte lesen Sie diesen Haftungsausschluss sorgfältig durch, bevor Sie unser Produkt verwenden. Dieses Produkt ist nicht für Personen unter 16 Jahren empfohlen. Mit der Verwendung dieses Produkts stimmen Sie diesem Haftungsausschluss zu und erklären, dass Sie ihn vollständig gelesen haben. Sie stimmen ebenfalls zu, dass Sie für Ihr eigenes Verhalten und jegliche Schäden verantwortlich sind, die während der Verwendung dieses Produkts und seiner Folgen verursacht werden. Sie stimmen zu, dieses Produkt nur zu den Zwecken zu verwenden, die den örtlichen Vorschriften, Bestimmungen und allen anwendbaren Richtlinien und Richtlinien entsprechen, die Holy Stone zur Verfügung stellen kann.

2. Bitte beachten Sie bei der Verwendung dieses Produkts unbedingt die in diesem Dokument angegebenen Spezifikationsanforderungen und Sicherheitsrichtlinien. Jegliche Personenschäden, Rechtsstreitigkeiten und alle anderen nachteiligen Ereignisse, die durch die Verletzung der Sicherheitsanweisungen, oder aufgrund eines anderen Faktors verursacht werden, sind NICHT in der Verantwortung von Holy Stone.

## 2.0 SICHERHEITSRECHTLINIEN

### 2.1 Wichtiger Hinweis:

- ① Dieses Produkt ist ein hochpräziser Quadrocopter, der eine Vielzahl von Kontroll- und Stabilitätsmechanismen vereint. Diese Drohne erfordert einen vorsichtigen, korrekten Zusammenbau sowie ordnungsgemäße Einstellungen um einen sicheren und unfallfreien Betrieb zu gewährleisten.
- ② Achten Sie bitte darauf, dass die Akkus der Drohne und Fernbedienung sauber, unbeschädigt, voll aufgeladen sind.
- ③ Achten Sie bitte darauf, dass alle Propellern unbeschädigt sind und die Installation korrekt ist.

④ Im Falle von Schwierigkeiten mit der Funktion des Produktes, Wartung oder Garantiefällen, wenden Sie sich bitte an den Händler, bei dem Sie dieses Produkt erworben haben oder nehmen Sie Kontakt mit der Holy Stone Kundenbetreuung auf.

## 2.2 Sicherer Flug:



+



+



Draussen, freies  
Feld, ohne  
Hindernisse

Auf Sicht fliegen,  
Modell nicht aus  
den Augen lassen

Fliegen Sie nur  
bis max. 120 m  
Höhe



Vermeiden Sie die Drohne über oder in der Nähe von Hindernissen, Menschenmengen, Hochspannungsleitungen, Bäumen, Flughäfen oder Gewässern zu fliegen.

Fliegen Sie nicht in der Nähe von starken elektromagnetischen Quellen wie Stromleitungen und Basisstationen, da dies den Bordkompass beeinflussen kann.



Verwenden Sie die Drohne nicht bei schlechten Witterungsbedingungen wie Regen, Schnee, Nebel und Wind.

## 2.3 Betriebsbedingungen:

- ① Bitte benutzen Sie dieses Gerät nicht, um fahrenden Fahrzeugen zu folgen.
- ② Schalten Sie den Motor während des Fluges nur im absoluten Notfall aus.
- ③ Bitte fliegen Sie die Drohne so schnell wie möglich zurück, wenn der Akku fast leer ist.
- ④ Dieses Gerät sollte nicht verwendet werden, wenn Sie Alkohol trinken, wenn Sie müde sind, Medikamente einnehmen oder sich körperlich unwohl fühlen.
- ⑤ Hüten Sie sich vor der Lautstärke, die die Drohne erzeugt. Halten Sie Abstand, um Gehörschäden zu vermeiden.



Halten Sie sich von den rotierenden Propellern und Motoren fern.





Fliegen Sie die Drohne nicht in der Flugverbotszone.

## 2.4 Verwendung der Batterie:

- ① Bitte beachten Sie, dass alle Batterie in der richtigen Richtung sind, wie in der Gebrauchsanleitung beschrieben.
- ② Vermeiden Sie einen Kurzschluss der Batterien und starkes Pressen, da dies zu Explosions- und Brandgefahr führen kann.
- ③ Verwenden Sie nie neue und alte Batterien gleichzeitig, es wird schlechte Einflüsse geben.
- ④ Leere Batterien bitte entfernen und zeitnah und umweltgerecht entsorgen, Batterien gehören nicht zum Hausmüll, sondern können an vielen Stationen und Geschäften entsorgt werden.
- ⑤ Lagern Sie Lipo Batterien nicht an einer Stelle mit hohen Temperaturen (z.B. Große Hitze wie in Autos, die in der Sonne geparkt wurden.)
- ⑥ Bei längerer Pause entnehmen Sie den Akku aus dem Modell.





- ⑦ Wir empfehlen Ihnen, dass Sie nur die beigegefügt Ladegeräte verwenden.
- ⑧ Ver binden Sie die Akkus nicht direkt mit den Wandauslässen oder Zigarettenanzünder.
- ⑨ Auf alle Fälle montieren und demontieren Sie die Akkus nicht.
- ⑩ Wenn der Akku Verformungen, Risse oder Verfärbungen aufweist, Hitze erzeugt oder einen ungewöhnlichen Geruch abgibt, entnehmen Sie den Akku aus dem Modell, benutzen Sie den Akku nicht.
- ⑪ Wenn Sie den Box des Akkus öffnen, benutzen Sie weder dem Nagel noch anderen scharfen Gegenständen, z.B. Hammer, und treten Sie auf den Box nicht!
- ⑫ Bitte laden Sie Batterie nicht in der Nähe, von Brennstoffen, oder in einem Fahrzeug auf. (Am Besten legen Sie Batterie in einem nichtleitenden oder nicht-brennbaren Behälter.)
- ⑬ Lagern Sie den Akku nicht in der Nähe von Nässe.
- ⑭ Schweißen Sie die Batterieklemme nicht.
- ⑮ Halten Sie die Batterie von Kindern oder Haustiere fern.
- ⑯ Vermeiden Sie den Kurzschluss der Batterie und Akkus, z.B. Kabels verbind- en, oder Metallgegenstand berühren den Plus-Pol und Minus-Pol.

|  |   |  |
|--|---|--|
|  | <p><b>Li-po Akku Entsorgung und Recycling</b></p> <p>Defekte oder alte Akkus bitte entfernen und zeitnah und umweltgerecht entsorgen. Batterien/Akkus gehören nicht in den Hausmüll, sondern können bei vielen Stationen und Geschäften entsorgt werden. Wenden Sie sich bitte an die örtliche Umweltbehörde oder Abfalldeponie oder den Lieferanten Ihres Modells oder Ihre nächste Batterie/Akku Recycling-Station.</p> |  |
|--|---|--|

### 3.0 WARTUNG

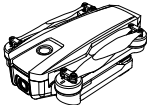
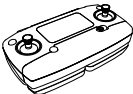
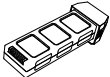
- ① Reinigen Sie das Modell nach jeder Nutzung mit einem weichen, sauberen Tuch.
- ② Vermeiden Sie länger anhaltende, direkte Sonneneinstrahlung.
- ③ Halten Sie Feuchtigkeit von dem Modell fern und befeuchten Sie es nicht.
- ④ Überprüfen Sie in regelmäßigen Abständen alle Stecker und Steckverbindungen. Im Falle einer Beschädigung das Modell nicht mehr benutzen, bis der Defekt vollständig repariert wurde.

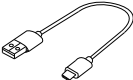
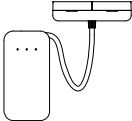
## 4.0 PACKUNGSINHALT

|  |  |  |
|--|--|--|
|  <p style="text-align: right;">x1</p> |  <p style="text-align: right;">x1</p> |  <p style="text-align: right;">x1</p> |
| <p style="text-align: center;">Drohne</p>  | <p style="text-align: center;">Fernbedienung</p>   | <p style="text-align: center;">Akku der Drohne</p>   |
|  <p style="text-align: right;">x4</p> |  <p style="text-align: right;">x1</p> |  <p style="text-align: right;">x1</p> |
| <p style="text-align: center;">Propeller</p>   | <p style="text-align: center;">USB Ladekabel</p>   | <p style="text-align: center;">Ladegerät</p>   |
|  <p style="text-align: right;">x1</p> |  <p style="text-align: right;">x1</p> |  |
| <p style="text-align: center;">Schraubendreher</p>   | <p style="text-align: center;">Gebrauchsanleitung</p>  |  |

## 5.0 DETAILS DER DROHNE

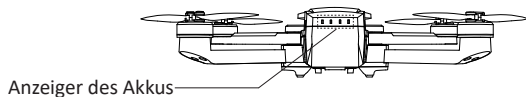
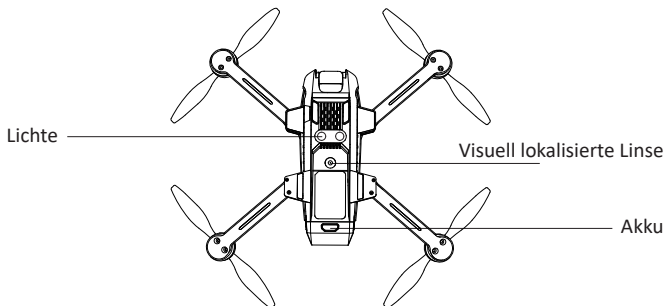
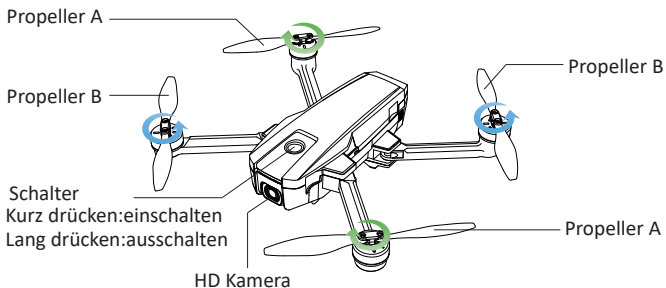

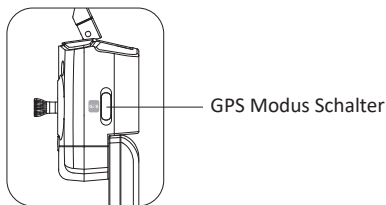
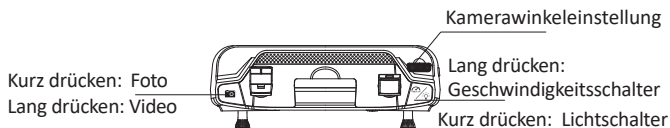
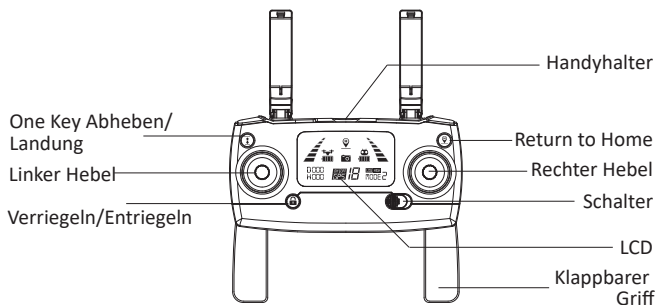

## 6.0 FERNBEDIENUNG

### 6.1 Funktionen der Fernbedienung



- GPS Modus Schalter

Wenn Sie die Fernbedienung anschalten, der voreingestellt Modus ist der GPS Modus. Können Sie den Modus durch Verschieben des Schalters abschalten, prüfen das Symbol „“ oder „“ auf dem LCD Bildschirm.

- Return to Home (RTH)

Drücken Sie die Taste, man kann ein “beep” von der Fernbedienung hören. Die Drohne wird nach dem Home-Point zurückfliegen. Drücken Sie die Taste nochmals, um den RTH-Modus zu verlassen und werden Sie die Kontrolle wiedererlangen.

- Not Aus

Drücken Sie die „“ Taste für 3 Sekunde, um die Motoren sofort zu stoppen.



**Achtung: Nur im Notfall kann man die Funktion benutzen, um jede Möglichkeit von Schäden oder Verletzungen auszuschließen.**



- Foto/ Video

Drücken Sie die Taste kurz und das Kamerasymbol „“ auf dem LCD Bildschirm blinkt einmal, wird die Kamera ein Foto aufnehmen.

Drücken Sie die gleiche Taste lang, das Kamerasymbol „“ auf dem LCD Bildschirm blinkt langsam, wird die Kamera ein Video aufnehmen. Lang drücken Sie die Taste nochmals, um die Aufnahme zu verlassen.

- Geschwindigkeitsschalter

Drücken Sie die Taste „“ lang in der rechten oberen Ecke, das LCD Display zeigt „“, und werden Sie ein Beep hören, es bedeutet, dass die Drohne ist bei der niedriger Geschwindigkeit.

Lang drücken Sie die Taste „“ nochmals, das LCD Display zeigt „“, werden Sie zwei Beep hören, es bedeutet, dass die Drohne ist bei der höchsten Geschwindigkeit.

## 6.2 LCD Bildschirm Funktionen

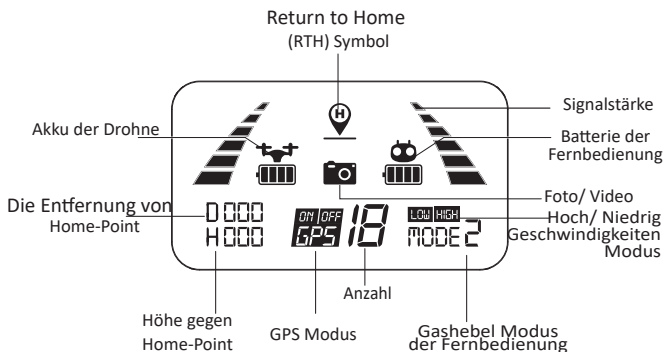

## 6.3 Warnung vor schwacher Batterie



Bild. 1





Bild. 2

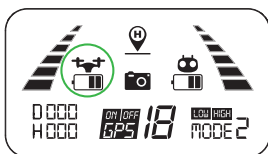

1. Wenn das Batteriesymbol „“ wird auf dem LCD Bildschirm oder auf der App gezeigt (Bild.1), und die vorderen Lichter der Drohne leuchten auf und die hinteren Lichter blinken langsam, was bedeutet, dass die Batterie unter Spannung steht.
2. Wenn das Batteriesymbol „“ wird auf dem LCD Bildschirm oder auf der App gezeigt (Bild.2), und die vorderen Lichter der Drohne leuchten auf und die hinteren Lichter blinken langsam, was bedeutet, dass die Batterie fast leer ist.

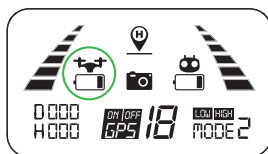
## 6.4 Modusschalter

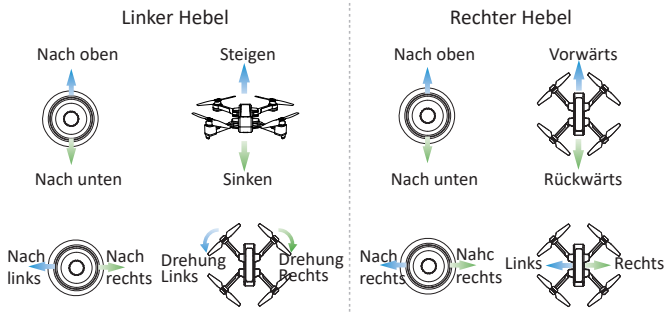
### 6.4.1 MODUS 2 (MODUS 2 ist der Standardmodus)



### 6.4.2 MODUS 1

- ① Halten Sie die Taste „“ gedrückt und schalten Sie den Hauptschalter ein.
- ② Drücken Sie die Taste „“ für 3 Sekunde ,um den MODUS 1 aufzurufen.

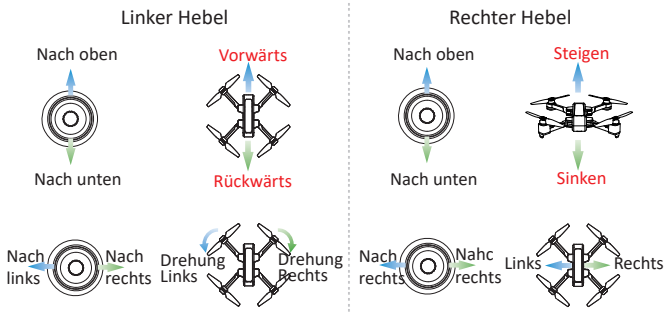

## 7.0 INSTALLATION

### 7.1 Akku der Drohne

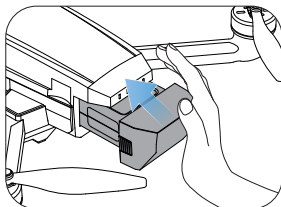

Legen Sie den Akku in das Batteriefach, es ist an der Rückseite der Drohne. Wenn Sie ein Klicken hören, ist der Akku richtig installiert worden.

#### **Achtung:**

- Entfernen Sie vor dem Einsetzen der Batterie zuerst die Isolationsdichtung von der Batterie.
- Soll man den Akku richtig installieren, um die Flugsicherheit zu garantieren, sonst wird die Drohne beim Flug abstürzen.

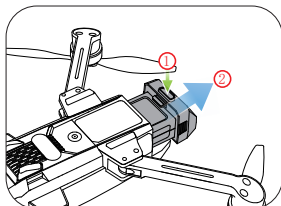

Entnahme: Drücken und halten Sie wie oben gezeigt gleichzeitig die Verriegelung auf der Rückseite des Akkus, während Sie nach hinten ziehen, um den Akku herauszunehmen.

## 7.2 Propellern

### Installation

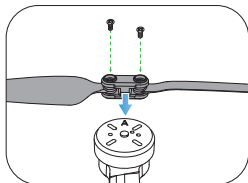
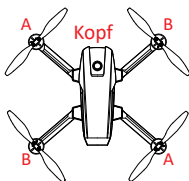

Korrigieren Sie die einzelnen Propeller --- Das Symbol A / B befindet sich auf der Rückseite des Propellers --- auf der entsprechenden Motorwelle, und sichern Sie sie mit Schrauben, indem Sie sie im Uhrzeigersinn drehen.

#### **Tipp:**

Bitte installieren Sie die richtige Propeller, sonst wird die Drohne nicht abheben.

---

### Entnahme

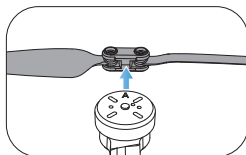
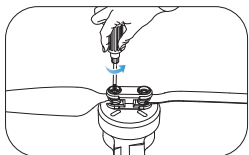

Drehen Sie die Schrauben gegen den Uhrzeigersinn heraus und entfernen Sie die Propeller.

### 7.3 TF Karte

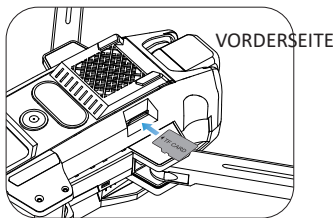

Um Fotos und Videos zu speichern, stecken Sie die TF-Karte (**NICHT im Lieferumfang enthalten**) wie oben gezeigt in den Steckplatz, bevor Sie die Drohne einschalten. Die Drohne unterstützt TF-Karten mit bis zu 128 GB.

---

### 7.4 Antenne

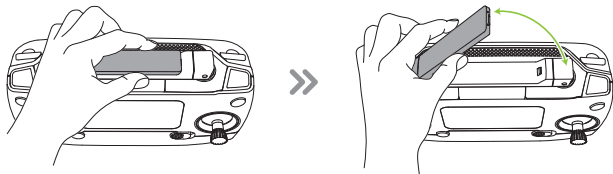

An der Antenne befindet sich eine Schnalle. Befolgen Sie die oben gezeigten Schritte, um die Antenne zu öffnen.

## 7.5 Handyhalter

1. Ziehen Sie den Handyhalter heraus.  
(Bild. 3).



Bild. 3

2. Kippen Sie den Halter um 30 Grad in Ihre Richtung und Sie hören ein Klickgeräusch (Bild. 4).

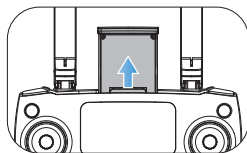

Bild. 4

3. Drehen und fixieren Sie die Unterlagsplatte (Bild. 5).

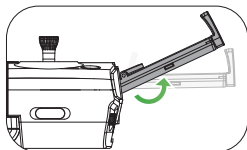

Bild. 5

4. Stellen Sie den Handyhalter nach der Bildschirmgröße Ihres Handys  
(Bild. 6).

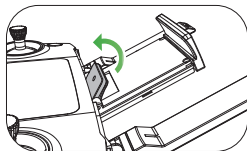

Bild. 6

## 7.6 Batterie der Fernbedienung

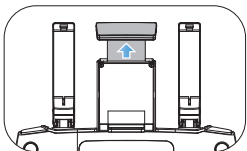
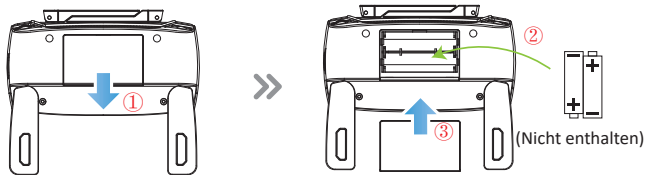

Schritte 1: Öffnen Sie die Batterieabdeckung.

Schritte 2: Legen Sie 2 \* AA Batterien in das Batteriefach.

Schritte 3: Schließen Sie das Batteriefach.



- Setzen Sie die Batterien in der richtigen Lage von + und - ein.
- Verwenden Sie keine alten und neuen Batterien zusammen.
- Nehmen Sie Batterien aus dem Gerät, wenn sie verbraucht sind.

## 8.0 AUFLADEN

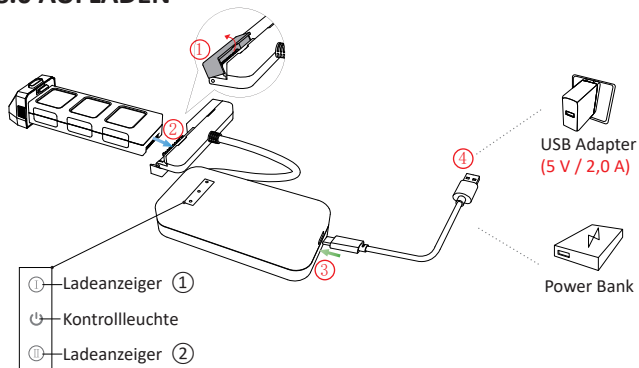

- ① Verbinden Sie den Akku, das Ladegerät und USB Ladekabel.
- ② Verbinden Sie das USB-Ladekabel mit einer Power Bank oder einem USB-Adapter (5 V / 2,0 A) zum Laden.
- ③ Während des Ladevorgangs blinkt die entsprechende Ladeanzeiger des Akkus schnell grün und die Kontrollleuchte leuchtet rot.
- ④ Wenn der Akku voll aufgeladen ist, leuchten die grüne und die rote Lampe durchgehend.
- ⑤ Die Ladezeit beträgt ca. 5 - 7 Stunden.



- Bevor Sie den Akku laden, bitte lesen Sie den Inhalt der “ **Benutzung des Akkus** ” in der “ **Sicherheitsrichtlinien** ” !
- Das Produkte nun hat einen Akku, wenn Sie längere Flugzeit haben möchten, können Sie die Akkus noch kaufen.
- Wenn man die zwei Akkus gleichzeitig aufladet, wird die Anzeiger des Ladegeräts grün schnell leuchten, beim Standby wird die Anzeiger des Ladegeräts grün langsam leuchten.

## 9.0 BEDIENUNGSHANDBUCH

### 9.1 APP Herunterladen



iOS



Android APP on Google play

Scannen Sie den entsprechenden QR-Code mit Ihrem Smartphone und downloaden Sie die App „Ophelia GO“ kostenfrei.

### 9.2 Verbindung zu Wi-Fi

Verbinden Sie Ihr Smartphone mit dem Wi-Fi Signal der Drohne und überprüfen Sie den Status der Drohne in der „Ophelia GO“ App.

- ① Ihr Smartphone startet eine Suche nach verfügbaren WLAN-Netzwerken:
- ② Wählen Sie das Wi-Fi-Netzwerk: **HolyStoneEIS-\*\*\*\*\***.
- ③ Warten Sie einige Sekunden, bis Ihr Smartphone eine Verbindung zum WLAN-Netzwerk der Drohne hergestellt hat.

**Diese Verbindung wird im Allgemeinen durch das Wifi-Logo auf dem Bildschirm Ihres Smartphones dargestellt.**



- ④ Öffnen Sie die App **Ophelia GO**.

> Die Verbindung zwischen dem Handy und der Drohne ist stabil und automatisch.

Alle gezeigten Vorgänge werden mit MODE 2 demonstriert.

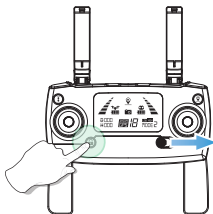
## 9.3 Verbinden



① Halten Sie die Taste „“ gedrückt und schieben Sie den Ein/Aus-Schalter nach rechts, um die Fernbedienung einzuschalten. Dann werden Sie zwei Pieptöne hören und die Anzeigelampe „“ blinkt weiter.



② Drücken Sie kurz den Netzschalter, um die Drohne einzuschalten, und legen Sie sie mit dem Kopf nach vorne auf eine ebene Fläche.

③ Sobald die Fernbedienung einen langen Piepton ausgibt und das Signalsymbol „“ auf dem LCD-Bildschirm angezeigt wird, bedeutet dies, dass die Drohne erfolgreich mit dem Sender gekoppelt wurde.

## 9.4 Initialisierungserkennung

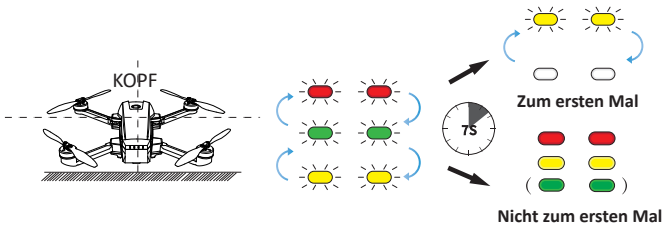

Platzieren Sie die Drohne auf der ebenen Fläche und sie wird in die Initialisierungserkennung aufgenommen. Die roten, grünen und gelben LED-Leuchten der Drohne flackern abwechselnd etwa **7 Sekunden** lang, um die erste Erkennung abzuschließen. Wenn der Sender "Di Di" sendet, kann die Drohne in zwei Zustände unterteilt werden:

- **Zum ersten Mal:** Die Anzeigelampen leuchten gelb und blinken abwechselnd.
- **Nicht zum ersten Mal:** Die Kontrollleuchten wechseln zu den vorderen roten und den hinteren gelben (grünen) Lichtern.

## 9.5 Kompass Kalibrierung

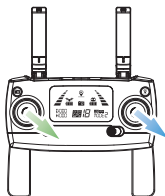

**Schritt 1:** Wie in der obigen Abbildung gezeigt, drücken Sie beide Joysticks gleichzeitig nach rechts unten, um die Kompasskalibrierung aufzurufen.

Wenn das Symbol „✳“ langsam blinkend auf dem LCD-Bildschirm angezeigt wird und die Anzeigeleuchte abwechselnd gelb leuchtet, weist dies darauf hin, dass die Drohne die Initialisierungserkennung abgeschlossen hat und mit der Kompasskalibrierung beginnen kann.

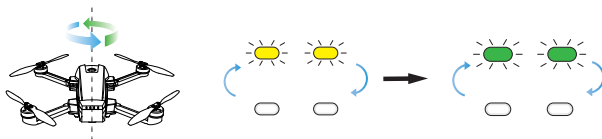

**Schritte 2:** Halten Sie die Drohne horizontal und drehen Sie die Drohne in 3 Kreisen. Wenn der Vorgang abgeschlossen ist, blinken die grünen Leuchten.

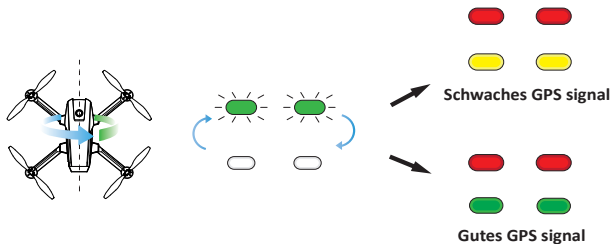

**Schritte 3:** Halten Sie die Drohne senkrecht und drehen Sie die Drohne in 3 Kreisen. Wenn der Vorgang abgeschlossen ist, leuchten die vorderen roten und hinteren gelben Lichter durchgehend und das Symbol „✳“ auf dem LCD wechselt von langsamem Blinken zu Verschwinden.

### Achtung:

· Um einen stabilen Flug zu gewährleisten, empfehlen wir den Piloten, vor jedem Flug eine Kompasskalibrierung durchzuführen.

## 9.6 Unlock/Entsperren

### 9.6.1 Motoren Entsperren

Bitte entriegeln Sie den Motor vor dem Start.

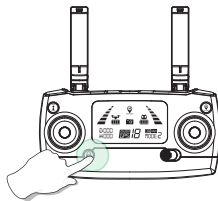

Drücken Sie kurz die rote Taste „“. Die Motoren drehen sich und die Drohne ist entriegelt.

### 9.6.2 Motor verriegeln



Bild. 7





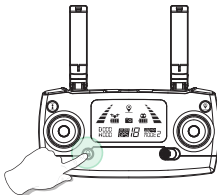

Bild. 8

Methode 1: Lang drücken Sie die rote Taste „“ für 3 Sekunde, werden die Motoren sofort stoppen und die Drohne sperren (Bild.7).

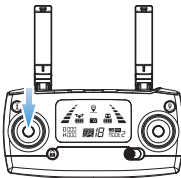
Methode 2: Nach der Landung ziehen Sie den Gashebel in die unterste Position für 3 Sekunde, werden die Motoren sofort stoppen und die Drohne sperren (Bild.8).

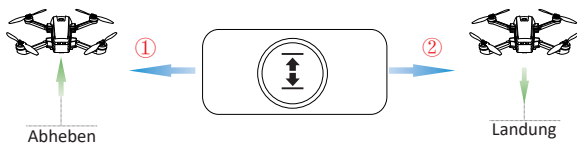
## 9.7 One Key Abheben/Landung



- ① Nach dem Entsperren drücken Sie die „“ Taste kurz, wird die Drohne automatisch abheben und in einer Flughöhe von 1.5 Metern sein.
- ② Beim Fliegen, drücken Sie die „“ Taste, wird die Drohne automatisch landen.

### **Tipp:**

Stellen Sie vor dem Fliegen sicher, dass der GPS-Modus aktiviert ist!

---

## 10.0 FUNKTIONEN

### 10.1 Kamerawinkel erstellen

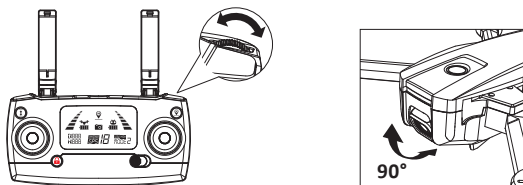

Während des Fluges können Sie das Rad nach links / rechts drehen, um die Kamera nach oben / unten zu neigen.

(Der Kardan hat einen Neigungsbereich von 90 °.)

## 10.2 Return to Home (RTH)

Die RTH Funktion bringt die Drohne zum Home Punkt zurückfliegen.

Der Home Punkt ist,wo die Drohne zuerst abgehbt hat,oder beim erstem Flug, wo die Drohne 7 GPS Sterne oder mehr Sterne erhalten hat.

---

### 10.2.1 Smart RTH

Wenn das GPS-Signal verfügbar ist (**7 oder mehr Satellitenempfang**) und der Home Punkt zuvor aufgezeichnet wurde, drücken Sie die Taste „“ an der Fernbedienung. Die Drohne fliegt dann zurück zum Home Punkt.

Verlassen Sie den RTH-Modus, indem Sie die Taste „“ erneut drücken oder den Gashebel drücken.

---

### 10.2.2 Signalausfall RTH

Wenn das GPS-Signal verfügbar ist (**mindestens 7 Satelliten**) und der Home Punkt zuvor aufgezeichnet wurde. Failsafe Return wird ausgelöst, wenn das Sendersignal länger als 6 Sekunden verloren geht. Die Drohne startet automatisch die Rückkehr und fliegt zurück zum zuletzt aufgezeichneten Home Punkt. Sie können den „Signalausfall RTH“ Modus verlassen, indem Sie die Taste „Return to Home“ drücken oder den Gashebel drücken, wenn das Sendersignal wiederhergestellt ist.



- Bei Failsafe RTH hat die Drohne keine Sensoren zur Hindernisvermeidung.
- Wenn das GPS Signal schwach ist,kann die RTH nicht funktionieren.
- Wenn das GPS Signal schwach ist und die Fernbedienung verloren geht, wird die Drohne langsam landen und sich sperren.

### 10.2.3 Batteriebedingter RTH

① Wenn die hintere Leuchte langsam blinken, das Symbol „“ wird auf dem Bildschirm der Fernbedienung gezeigt, die erste niedrige Spannung RTH wird ausgelöst. Die Drohne kehrt unter den folgenden beiden Bedingungen automatisch zurück: (Zu diesem Zeitpunkt kann die Drohne nur in einem sicheren Bereich fliegen, der nicht höher als 30m und nicht weiter als 100m ist.)

a. Wenn die Flughöhe höher als 30m ist, fliegt die Drohne über den Home Point zurück und steigt dann automatisch auf 30m Höhe ab und verlässt den ersten Batteriebedingter RTH.

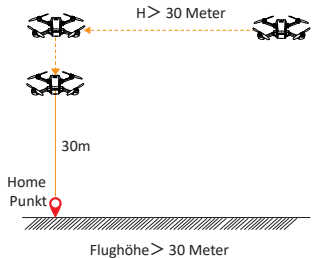

b. Wenn die Flughöhe niedriger als 30m ist, wird die Drohne automatisch auf 30m hoch angehoben, fliegt dann über den Ausgangspunkt zurück und verlässt den ersten Batteriebedingter RTH.

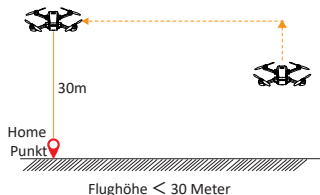

② Wenn die hintere Leuchte langsam blinken, und das „“ Symbol wird auf dem Bildschirm der Fernbedienung gezeigt, und kann man „Di..., Di...“ von der Fernbedienung hören. In diesem Moment wird der zweite Batteriebedingte RTH ausgelöst.

a. Wenn die Flughöhe höher als oder gleich 15 Meter ist, behält die Drohne die aktuelle Höhe und kehrt über den Ausgangspunkt zurück und steigt dann vertikal ab.

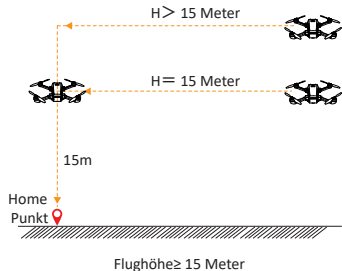

b. Wenn die Flughöhe weniger als 15 m beträgt, wird die Drohne automatisch auf eine Höhe von 15m angehoben, fliegt dann über den Ausgangspunkt zurück und steigt vertikal nach unten.

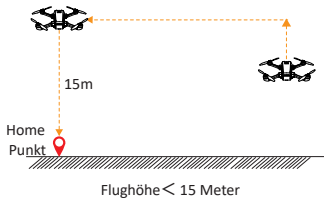

## 10.3 Optische Flusspositionierung

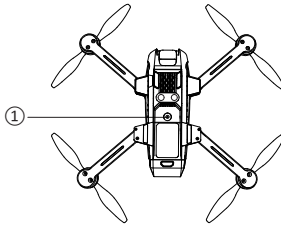

Das Bildpositionierungssystem besteht aus einem Kameramodul ①, das die Positionsinformationen der Drohne durch visuelle Bilder erfasst, um eine genaue Positionierung und einen sicheren Flug der Drohne zu gewährleisten.

---

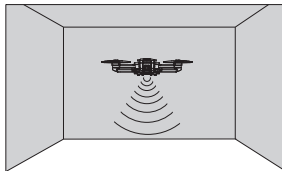

Das optische Flusspositionierungssystem wird normalerweise in Innenräumen verwendet, wenn GPS schwach oder nicht verfügbar ist. Es funktioniert am besten, wenn die Höhe der Drohne weniger als 3 Meter beträgt.

In einer dunklen Umgebung können Sie das Licht einschalten, indem Sie die Lichtschaltertaste „☀“ in der oberen rechten Ecke des Senders drücken, um die Bildpositionierungsfunktion zu erleichtern.



Die Präzision des optischen Strömungspositionierungssystems wird leicht durch die Lichtstärke und die Eigenschaften der Oberflächentexturen beeinflusst. Sobald der Bildsensor nicht verfügbar ist, wechselt Ihre

Drohne automatisch in den Gestenmodus. Seien Sie vorsichtig, um die Drohne in der folgenden Situation zu betreiben:

1. Fliegen Sie schnell in einer Höhe unter 0,5 m.
2. Fliegen Sie über monochrome Oberflächen (wie reines Schwarz, reines Rot, reines Rot und reines Grün).
3. Fliegen Sie über stark lichtreflektierende oder zu Reflexionen neigende Oberflächen.
4. Fliegen Sie über Wasser oder transparente Objektoberflächen.
5. Fliegen Sie über sich bewegende Objektoberflächen (z. B. Menschenmassen, schwankende Jonglagen und Glas).
6. Überfliegen Sie einen Bereich, in dem sich das Licht dramatisch und schnell ändert.
7. Fliegen Sie über extrem dunkle (Lux <10) oder extrem helle (Lux > 10.000) Oberflächen.
8. Überfliegen Sie Flächen ohne klare Texturen.
9. Überfliegen Sie Oberflächen mit sich stark wiederholenden Texturen (kleine Gittersteine in derselben Farbe).
10. Überfliegen Sie Flächen, die über 30 Grad geneigt sind (das Echo der Ultraschallwelle konnte nicht empfangen werden).
11. Die Fluggeschwindigkeit sollte so gesteuert werden, dass sie nicht zu schnell ist. Wenn sich die Drohne 1 Meter über dem Boden befindet, sollte die Fluggeschwindigkeit nicht über 5 m/s liegen. Wenn sich die Drohne 2 Meter über dem Boden befindet, sollte die Fluggeschwindigkeit 10 m/s nicht überschreiten.

- Halten Sie die Sensoren immer sauber.
- Das Sichtsystem ist nur dann wirksam, wenn sich die Drohne im Höhenbereich von 3 Metern befindet.
- Stellen Sie sicher, dass das Licht hell genug und die Oberflächen klar strukturiert sind, damit das Bildverarbeitungssystem die Bewegungsinformationen durch Erkennen der Bodentexturen erfassen kann.
- Das Bildverarbeitungssystem funktioniert möglicherweise nicht richtig, wenn die Drohne über Wasser, schwach beleuchtetem Boden und Oberflächen ohne klare Muster oder Texturen fliegt.

## 11.0 APP BEDIENUNGSANLEITUNG

### 11.1 Bedienungsschnittstelle

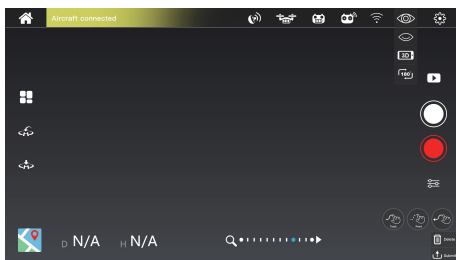

Homepage



GPS Signal



Akkustand  
der Drohne



Akkustand  
der Fernbedienung



Signalstärke  
der Fernbedienung



Signalstärke



 Verstecken  
On/ Off

 3D VR

 Bildschirm-  
drehung



Einstellungen



Follow Me



Umfliegen



Headless  
Modus



RTH Schalter



One Key Abheben  
/Landung



Mediengalerie



Foto



Video



Kamera-  
einstellungen



Flugpfade



Löschen



Einreichen



**D N/A** Entfernung  
(m)



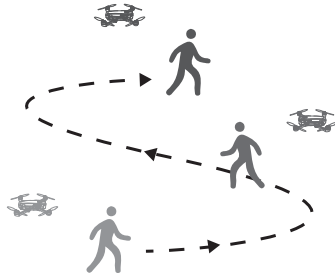

**H N/A** Höhe(m)

## 11.2 Follow Me



Wenn die Follow-Me-Funktion aktiviert ist, folgt die Drohne dem GPS in Ihrem Smartphone, um Ihnen zu folgen, wohin Sie gehen.

1. Stellen Sie sicher, dass sich die Flugreichweite der Drohne innerhalb von 5 bis 30 Metern befindet.
2. Klicken Sie zuerst auf das Symbol „“ und wählen Sie dann das Symbol „“ aus. Befolgen Sie die Eingabeaufforderung, um die Funktion "Follow Me" aufzurufen. Die Drohne folgt nun den Koordinaten des Handys.
3. Um den Follow Me-Modus zu beenden, klicken Sie erneut auf das Symbol „“ auf der App-Oberfläche.

### Häufige Probleme:



Die Follow-Me-Funktion kann nur verwendet werden, wenn der Flugbereich innerhalb von **5 bis 30m** liegt.

Der Follow-Me-Modus ist schwer zu aktivieren, wenn das GPS-Signal des Handys zu schwach ist. Dies kann durch Signalverlust von umliegenden Gebäuden, Bäumen oder durch Überlastung von zu vielen Handys in der Umgebung verursacht werden.

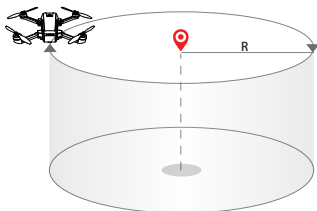

Verwenden Sie sie in einem offenen Bereich und achten Sie auf Ihre Umgebung. Die Drohne ist NICHT mit Hindernisvermeidung ausgestattet.

## 11.3 Umfliegen



1. Klicken Sie zuerst auf das Symbol „“, wählen Sie dann das Symbol „“ aus und folgen Sie der Eingabeaufforderung, um die Umfliegen-Funktion aufzurufen.
2. Die Drohne zeichnet die Flugposition auf, sobald Sie diese Funktion als Surround-Punkt eingeben. Die Drohne kreist nun kontinuierlich im Uhrzeigersinn um den voreingestellten Punkt.  
(Der Standardradius beträgt 5 Meter.)
3. Um den Umfliegen-Modus zu verlassen, klicken Sie einfach erneut auf „“ Button.

## 11.4 Headless Modus

① Klicken Sie zuerst auf das Symbol „“, wählen Sie dann das Symbol „“ und folgen Sie der Eingabeaufforderung, um den Headless-Modus aufzurufen.

② Verlassen Sie den Headless-Modus, indem Sie erneut auf das Symbol „“ klicken.

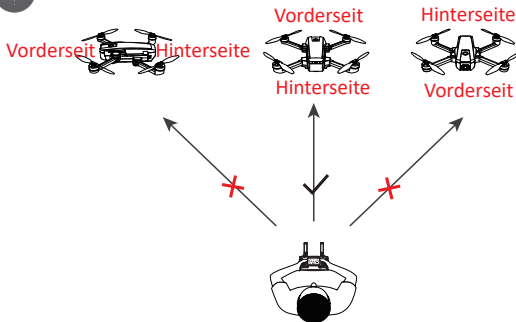

Bitte achten Sie darauf, dass der Pilot in die gleiche Richtung zeigt, in die der Kopf der Drohne beim Start zeigt.

Wenn Sie im Headless-Modus den Richtungshebel nach vorne drücken, wird er in die Richtung fliegen, in die der Kopf der Drohne beim Start weist.







Um sicherzustellen, dass der Pilot die Richtung der Drohne erkennt, empfehlen wir, dass die Piloten in die gleiche Richtung zeigen, in die der Kopf der Drohne beim Abheben zeigt.

Auf diese Weise wird sichergestellt, dass die Drohne vorwärts / rückwärts zum Piloten fliegt, wenn der Pilot den Richtungshebel vorwärts / rückwärts drückt. Wenn der Pilot den rechten Steuerknüppel nach links / rechts bewegt, bewegt sich die Drohne relativ zum Piloten nach links / rechts.

## 11.5 Flugfade

Wir empfehlen Sie, bei Flugfade die Landkarte zu vergrößern dann eine Route zu malen.



1. Bitte klicken Sie zuerst auf die Karte, dann auf das Symbol „“ und folgen Sie der Eingabeaufforderung, um die TapFly-Funktion aufzurufen.  
MODUS 1: Klicken Sie auf „“ Button auf App, zeichnen Sie eine Linie auf dem Bildschirm, um einen Pfad zu erstellen, klicken Sie auf „“ Button, dann die Drohne wird entlang des Pfades fliegen.  
MODUS 2: Klicken Sie auf „“ Button auf App, setzen Sie Punkte beliebig auf dem Bildschirm, klicken Sie auf „“, um die Route zu übermitteln, dann klicken Sie auf "YES", und die Drohne wird den Pfad aus diesen Punkten fliegen.
2. Beenden Sie den Flugfade-Modus, indem Sie erneut auf „“ klicken.
3. Wenn die Übermittlung der Flugstrecke fehlschlägt, können Sie wählen, ob Sie die Übermittlung wiederholen oder erneut beenden möchten.











Fliegen Sie die Drohne nicht in den Menschen, Tiere oder kleine Objekte (z.B. Baum und Stromleitungen) oder transparenter Objekte (z.B. Glas oder Wasser).

Es gibt vielleicht etwas Abweichendes zwischen dem erwarteten und dem tatsächlichen Weg.

## 11.6 Foto/ Video

1. Klicken Sie auf das Symbol „“, um ein Foto aufzunehmen: Klicken Sie einmal, um ein Foto aufzunehmen.
2. Klicken Sie auf das Symbol „“, um ein Video aufzunehmen: klicken Sie einmal, um die Videoaufnahme zu starten, und klicken Sie erneut, um die Aufnahme zu beenden.
3. Klicken Sie auf das Symbol „“, um die Galerie zur Anzeige aufzurufen.
4. Wenn die TF-Karte nicht installiert ist, werden die aufgenommenen Fotos und Videos sowohl in App-Alben als auch in Smartphone-Alben gespeichert.
5. Wenn die TF-Karte installiert ist, können aufgenommene Fotos und Videos auf der TF-Karte und APP-Alben gespeichert werden.
6. Wenn Sie die auf der TF-Karte in der Anwendung gespeicherten Fotos und Videos anzeigen möchten, müssen Sie Ihr Smartphone mit dem WLAN der Drohne verbinden.

## 12.0 STATUS DER ANZEIGER

| Anzeiger Status   | Bedeutung  |
|---|--|
|  <p>Alle Anzeiger der Drohne abwechselnd blinken gelb</p>                    | Die Drohne hat nicht mit der Fernbedienung verbunden |
|  <p>Alle Anzeiger der Drohne abwechselnd blinken gelb, grün, rot</p>         | Die Drohne ist im Initialisierungs-Status.           |
|  <p>Die vordere Anzeiger bleiben rot<br/>Die hintere bleiben gelb.</p>       | Kein GPS Signal oder schwaches GPS Signal            |
|  <p>Die vordere Anzeiger bleiben rot<br/>Die hintere bleiben grün</p>        | Gutes GPS signal                                     |
|  <p>Alle Anzeiger der Drohne abwechselnd blinken grün</p>                    | Horizontale Kompasskalibrierung hat abgeschlossen    |
|  <p>Alle Anzeiger der Drohne abwechselnd blinken gelb</p>                    | Initialisierung hat abgeschlossen                    |
|  <p>Die vordere Anzeiger bleibt rot,<br/>die hintere langsam blinken rot</p> | Eingabe der ersten Niederspannung RTH.               |
|  <p>Die vordere Anzeiger bleibt rot, die<br/>hintere schnell blinken rot</p> | Eingabe der zweiten Niederspannung RTH.              |

## 13.0 SPEZIFIKATIONEN

### DROHNE

Modell: HS720E

Gewicht: 495g

Die maximale Flugzeit: 23 Min. (pro ein Akku)

Betriebstemperaturbereich: 32° bis 104°F (0° bis 40°C)

Dimensionen: 177 x 104 x 58 mm (Gefaltet)

337 x 240 x 58 mm (Entfaltet)

### DROHNENAKKU

Kapazität: 2800 mAh

Spannung: 7.4 V

Batterie Type: Li-Po

Energie: 20.72 Wh

Betriebstemperaturbereich: 41° bis 104°F (5° bis 40°C)

Die maximale Ladezeit: ca. 5 Std.

### FERNBEDIENUNG

Betriebsfrequenz: 2.4 GHz

MAX Übertragungsdistanz: 999 Meter (outdoor und ungehindert)

Batterie: 2 x 1.5V AA Batterie (Nicht enthalten)

Betriebstemperaturbereich: 32° bis 104°F

## KAMERA

Betriebsfrequenz: 5 GHz

Foto Auflösung: 3840×2160P (in TF-Karte gespeichert)

1920×1080P (auf dem Handy gespeichert)

Video Auflösung: 3840×2160P (in TF-Karte gespeichert)

1280×720P (auf dem Handy gespeichert)

Linsenwinkel: FOV 130°

Bildübertragungsentfernung: 500 Meter (draußen und ungehindert)

Live View-Qualität: 4K @ 30fps / 1080P @ 30fps

Fotoformate: JPEG

Videoformate: AVI / MP4

Unterstützte TF-Karten: Unterstützt eine TF-Karte mit einer Kapazität  
von bis zu 128 GB (nicht im Lieferumfang enthalten)

Regelbaren Bereich: Pitch: -90° bis 0°

Betriebstemperaturbereich: 32° bis 104°F

## USB LADEKABEL

Spannung: 5 V

Nennleistung: ≤10 W

## 14.0 PROBLEMLÖSUNGEN

| Nr. | Problem   | Lösung  |
|-----|---|---|
| 1   | Wenn die Drohne eingeschaltet ist, blinkt die Anzeigeleuchte weiterhin schnell. | Die Drohne ist im Gyroskop Kalibration Status. Stellen Sie die Drohne auf eine flache, ebene Fläche . |
| 2   | Die Drohne driftet,kann die Höhe nicht halten.                                  | Stellen Sie die Drohne auf eine flache, ebene Fläche,und die Gyro Kalibration wieder machen.          |
| 3   | Beim Flug vibriert die Drohne   | Die Propeller sind defekt. Ersetzen Sie die Propeller.  |
| 4   | Die Drohne kann nicht entsperrt werden, und die hintere Anzeiger blinken.       | Die Batterie sind zu schwach. Bitte laden die Akkus auf.  |

## 15.0 KONTAKTIEREN SIE UNS

Für weitere Frage stehen wir Ihnen jederzeit gern zur Verfügung.

 [usa@holystone.com](mailto:usa@holystone.com) (America)  
[ca@holystone.com](mailto:ca@holystone.com) (Canada)  
[eu@holystone.com](mailto:eu@holystone.com) (Europe)

 +1(855) 888-6699

## 16.0 ALLGEMEINE INFORMATION

### 16.1 Batterie

Hinweise:

- Bitte beachten Sie alle Instruktionen in dem Handbuch , um irreparable Schäden der Batterie, Feuer, Rauch oder eine Explosion zu vermeiden.
- Vor dem Aufladen oder der Verwendung überprüfen Sie den Zustand der Batterie. Wenn die Drohne gefallen ist, ersetzen Sie die Batterie, um Geruch, Überhitzung, Verfärbung, Verformung oder Leckage zu vermeiden.
- Bitte benutzen Sie entsprechende Lipo-Ladegeräte, wir empfehlen Ihnen, dass Sie nur die beigegefügt Ladegeräte verwenden.
- Laden Sie Batterie nicht in der Nähe, von Brennstoffen, oder in einem Fahrzeug auf. (Am Besten legen Sie Batterie in einem nichtleitenden oder nicht-brennbaren Behälter.)
- Lagern Sie Lipo Batterien nicht in der Nähe von Feuchtigkeit oder direktem Sonnenlicht, oder an einer Stelle mit hohen Temperaturen (z.B. Große Hitze wie in Autos, die in der Sonne geparkt wurden.)
- Beim Aufladen legen Sie die Batterie stets an einen Ort, wo Sie sie sehen können.
- Demontieren und modifizieren Sie die Verdrahtungen nicht, oder stechen Sie nicht in die Batterie! es besteht Explosionsgefahr.
- Bitte stellen Sie es sicher, dass die Ausgangsspannung des Ladegeräts der Spannung der Batterie entspricht.
- Überladen Sie niemals die Batterie.
- Nach jeder Verwendung der Batterie nicht sofort aufladen. Legen Sie die Batterie an einen trockenen Ort, und lassen sie diese abkühlen.
- Batterien dürfen nicht kurzgeschlossen werden.
- Halten Sie die Batterie von Kindern fern. Laden nur unter Aufsicht von Erwachsenen.

- Falsche Verwendung kann zur Batterieexplosion, Feuer oder sonstiger Gefährdung führen.
- Prüfen Sie regelmäßig das Ladegerät und den Spannungswandler auf Beschädigungen an Kabel, Stecker, Gehäuse und anderen Teilen. Sollten Sie Beschädigungen entdecken, dürfen Sie diese Teile nicht weiter benutzen, bis der Schaden repariert wurde.
- Die Verpackung muss aufbewahrt werden, weil sie wichtige Informationen enthält.
- Das Spielzeug darf nur mit dem Gerät verbunden sein, das Typ II Zeichen hat. 

## 16.2 Produkt-Entsorgung



Dieses Symbol auf dem Produkt bzw. Die Produktunterlagen weisen darauf hin, dass es nach Ende der Nutzungsdauer nicht mit den anderen Haushaltsabfällen entsorgt werden darf. Da die unkontrollierte Entsorgung von Abfällen der Umwelt oder der menschlichen Gesundheit schaden kann, trennen Sie diese bitte von anderen Abfällen und führen Sie sie dem Recycling zu. Auf diese Weise fördern Sie die nachhaltige Wiederverwendung der Materialressourcen. Wir bitten Sie, sich an Ihren Händler zu wenden oder sich bei Ihrer Gemeindeverwaltung zu erkundigen, um zu erfahren, wo und wie das Holy Stone Produkt recycelt werden kann.

## 16.3 Andere Informationen

**EU RF Power(EIRP): < 16dBm (2413MHz ~ 2461 MHz)**

Achtung:

1) Wenn die Batterie durch einen falschen Typ ersetzt wird, kann dies zur Explosionsgefahr führen. Bitte entsorgen Sie gebrauchte Batterien gemäß den Anweisungen.

2) Der Höchstbetrag der EUT beträgt 45 ° C, und sollte nicht niedriger als -10 ° C sein.

3) Das Gerät entspricht den RF-Spezifikationen, wenn das Gerät direkt an Ihrem Körper verwendet wird (0 mm).

#### 4) Konformitätserklärung

Wir, Xiamen Huoshiquan Import & Export CO., LTD erklären auf eigene Verantwortung, dass das in der vorliegenden Gebrauchsanweisung beschriebene Produkt den technischen Normen der Richtlinie 2014/53/EU, und der Richtlinie über allgemeine Produktsicherheit 2009/48/EC, Richtlinie RoHS 2011/65/EU entspricht:

Produkt Name: REMOTE CONTROL MODEL/RADIO CONTROLLED

Modell/Marke Name: HS720E/HOLYSTONE

Die Konformitätserklärung ist unter folgender Adresse abrufbar:

[http://www.holystone.com/Download/CE/HS720E\\_EU\\_DOC.pdf](http://www.holystone.com/Download/CE/HS720E_EU_DOC.pdf)

Dieses Gerät darf in den EU-Mitgliedstaaten betrieben werden.

#### Information über den Hersteller

Hersteller: XIAMEN HUOSHIQUAN IMPORT & EXPORT CO., LTD

Adresse: Room 703, No. 813-2 Xiahe Road, Siming District, Xiamen, China

+1(855) 888-6699



**Made in China**